

# REBOQUE PARA FERRAMENTAS

Fabricado de acordo com as Portarias e Resoluções do DENATRAN/CONTRAN aplicáveis

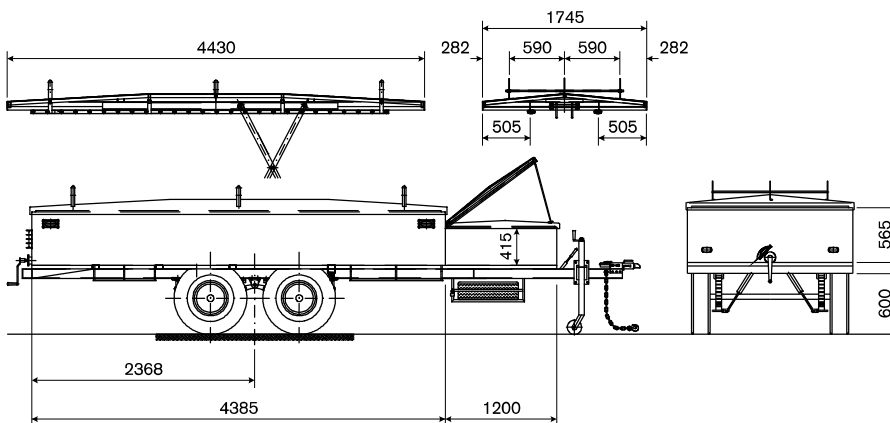

Referência de Catálogo	Descrição	Cap. Máx. de Carga		Peso Aprox.	
		kg	lb	kg	lb
FLV03102-1	Reboque para acondicionamento e transporte de ferramentas de linha viva	1500	3306	1420	3130



Obs.: Adaptar o reboque em veículo, com capacidade de tração a partir de 3 ton.

## CARACTERÍSTICAS TÉCNICAS

- Estrutura do chassi em perfis de aço;
- Conjunto de rodas: aro 16 (pneus 215 x 80 x 16);
- Tipo de suspensão  
Conjunto de feixe de molas e amortecedores telescópicos;
- Suspensão com eixo duplo e sistema de balanço com lubrificação;
- Sistema de elevação da tampa traseira  
Tipo pantógrafo, acionamento por fuso com manivela;
- Conjunto de freio inercial para 4 ton.;
- Suspensão de bequilha escamoteável para 120 kg (265 lb);
- Fornecido com chave de roda e estepe;
- Tipo de engate rebocador concha-bola;
- Alimentação elétrica entre o rebocador e o reboque  
chicote elétrico com uma tomada de 12 V com 7 polos;
- Sistema de aquecimento interno  
Climatizador bi-volt com chave seletora (110 ou 220 Volts)  
Alimentação do climatizador com chicote elétrico (quando estacionado);
- Suportes de escadas com revestimento de borracha, instalados na tampa traseira.



Rack para armazenagem das ferramentas



Bequilha Escamoteável

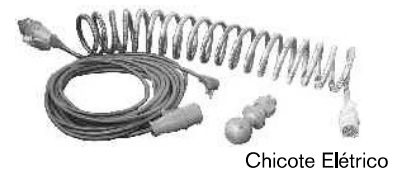

Chicote Elétrico



Tomada



Climatizador